

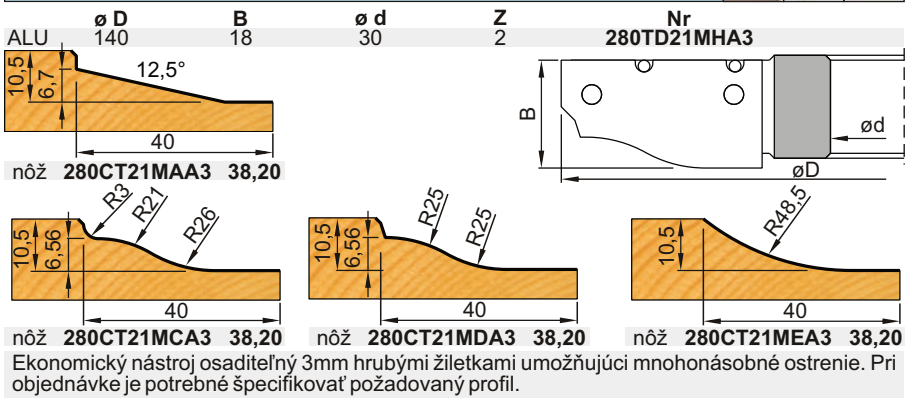

TD21 VÝPLŇOVÉ FRÉZY HOBBY LIGHT HW

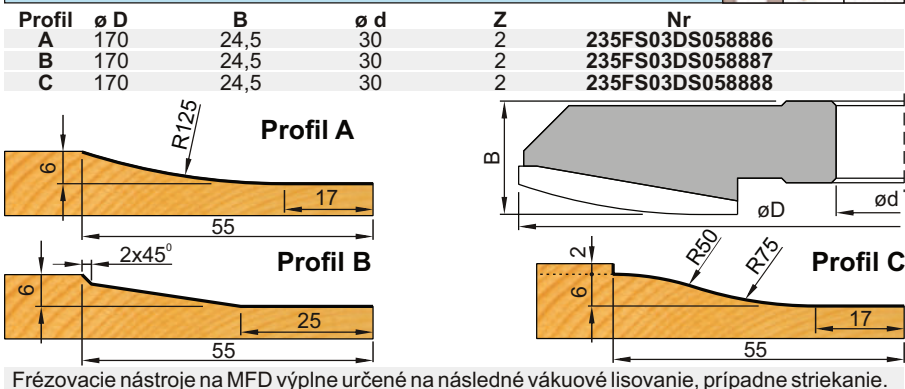

FS030 VÝPLŇOVÉ FRÉZY NA MDF DVIERKA DIA



YS149 VÝPLŇOVÉ FRÉZY MULTIPROFIL HW

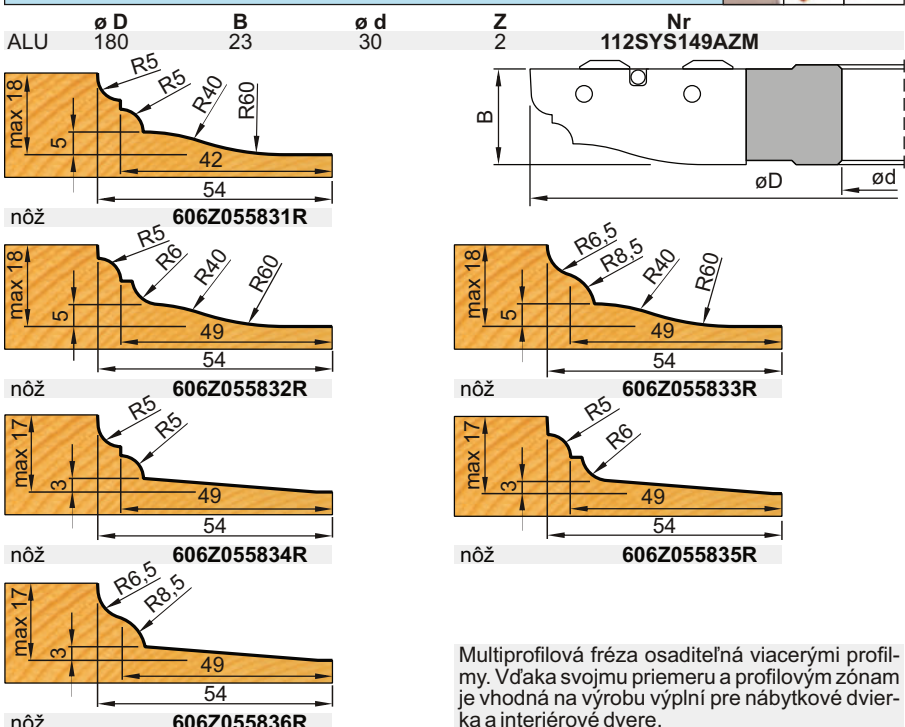

14.200 VÝPLŇOVÉ FRÉZY NA DVIERKA A DVERE HW

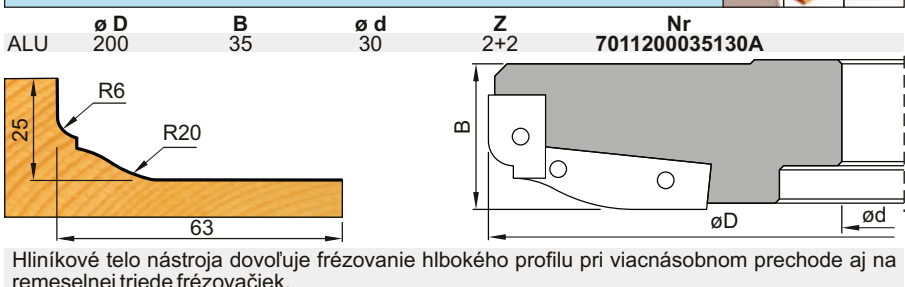



K427 - 1/2
VÝPLŇOVÉ FRÉZY UNIVERZÁL HW

∇	$\varnothing D$	B	t	$\varnothing d$	Z	Nr
R	200	20	57	30	2+2	615K427010030
L	200	20	57	30	2+2	615K427020030

Priemyselný nástroj dodávaný v sade obsahujúci žiletky pre všetky uvedené kombinácie profilov. Najlepší pomer ceny/výkon.



K427 - 3/4
VÝPLŇOVÉ FRÉZY VLNOVKA HW

∇	$\varnothing D$	B	t	$\varnothing d$	Z	Nr
R	200	20	56	30	2+2	615K427030030
L	200	20	56	30	2+2	615K427040030

Priemyselný nástroj s obľúbeným vlnkovým profilom na interiérové a exteriérové dvere.



TD55MD
VÝPLŇOVÉ FRÉZY PRE HLBOKÉ PROFILOVANIE HW

∇	$\varnothing D$	$\varnothing d$	Z	Nr
R	210	30	2+2	280TD55MS1
L	210	30	2+2	280TD55MD1
R	210	30	2+2	280TD55MS2
L	210	30	2+2	280TD55MD2

Frézovacie nástroje určené pre hlboké frézovanie exteriérových výplní dverí.



138
VÝPLŇOVÉ FRÉZY TROJBRITÉ HW

$\varnothing D$	B	t	$\varnothing d$	Z	Nr
220	65	20	30	3+3	290C1DX
220	65	20	30	3+3	290C1SX
220	65	20	30	3+3	290C2DX
220	65	20	30	3+3	290C2SX

Výkonné nástroje určené pre výplne exteriérových dverí s vynikajúcim odvodom triesky.



815 FRÉZY NA DVERE KLASIK HW

TYP	ø D	B	ø d	Z	Nr
1	125	16	30	2	1118151R125
3	125	16	30	2	1118151L125
1	160	16	30	2	1118151R160
3	160	16	30	2	1118151L160
2	Podľa potreby vyberte rozmer na strane 1.1				
4	155	16	30	2	1118151R155
5	132	20	30	4	1118151D132

PROFIL BEZ ODREZU LIŠTY

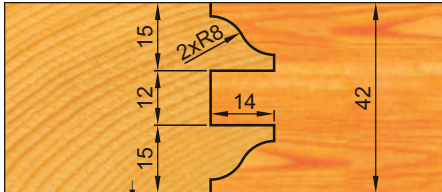

PROFIL S ODREZOM LIŠTY

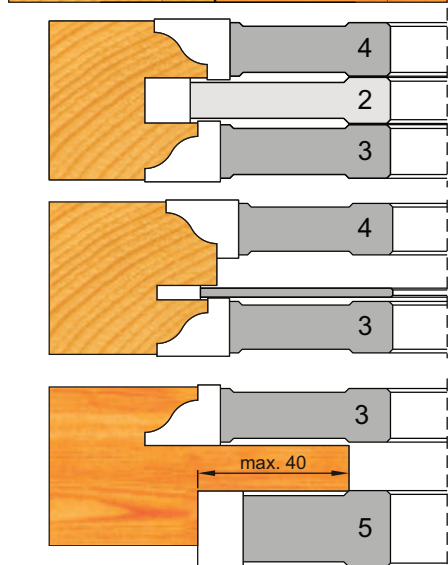
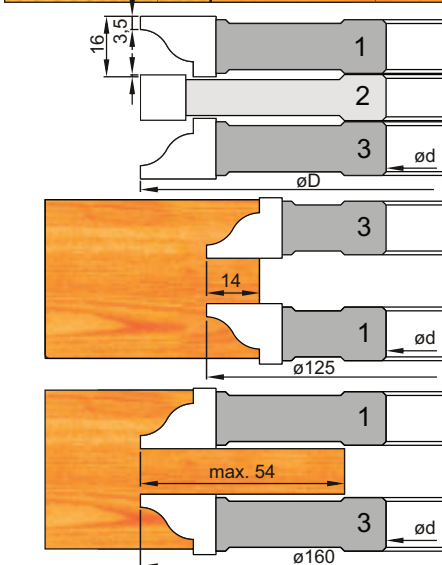
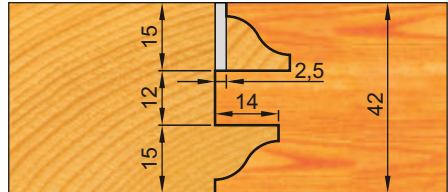

815R FRÉZY NA DVERE VILLAGE HW

TYP	ø D	B	ø d	Z	Nr
1	160	16	30	2	111815RR160
2	178	10-19	30	2+2	111815S178
3	160	16	30	2	111815RL160
4	155	16	30	2	111815RR155
5	132	20	30	4	111815D132
6	178	4	30	16	111815D178

PROFIL BEZ ODREZU LIŠTY

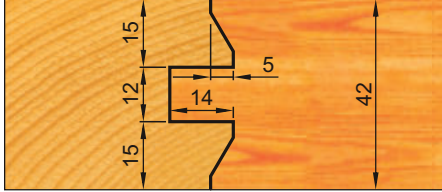

PROFIL S ODREZOM LIŠTY

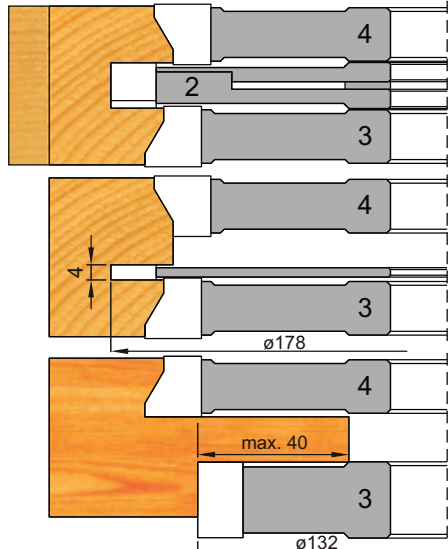
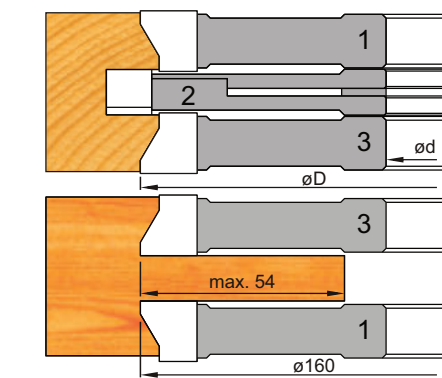
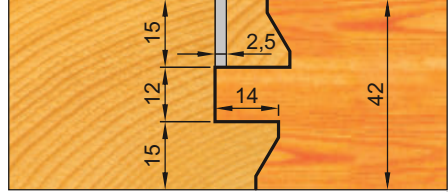

PÍLOVÝ KOTUČ NA ODREZANIE LIŠTY

ø D	B	ø d	Z	Nr	€
250	2,5	30	48WZ	280LU1H0700	49,20

Tradičné nástroje s navarenými HM plátkami. Ich kombináciou s drážkovacími frézami zo strany 1.1 je možné dosiahnuť požadovanú výslednú hrúbku dverového profilu. Klasický tvar vlnky je doplnený o nový profil vhodný pre rekonštrukcie stavieb z mezivojnového obdobia.

K411 FRÉZY NA INTERIÉROVÉ DVERE - PROFI

HW



ZÁKLADNÁ SADA S ODREZOM LIŠTY

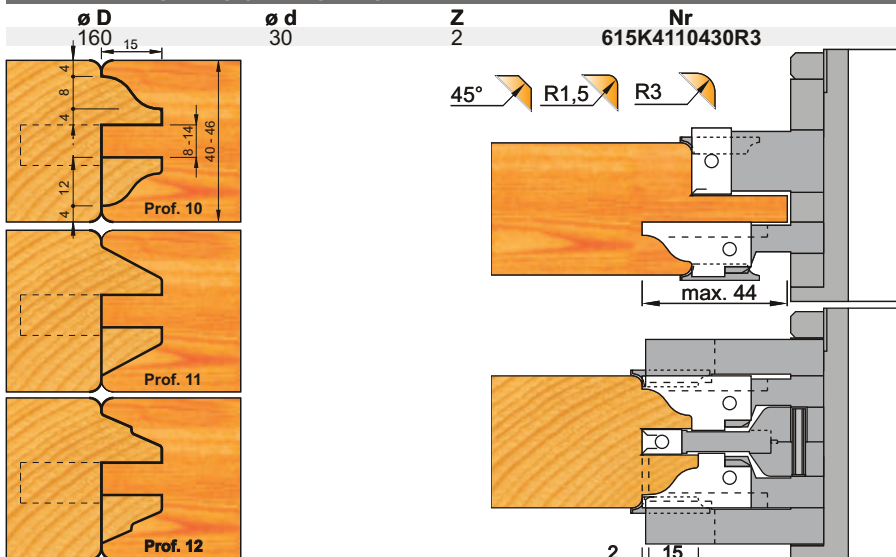

ROZŠÍRENIE NA TENKÚ VÝPLŇ

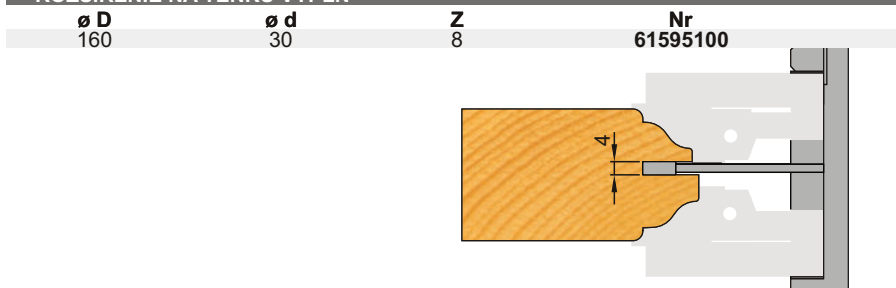

ROZŠÍRENIE - PROFIL BEZ ODREZU LIŠTY

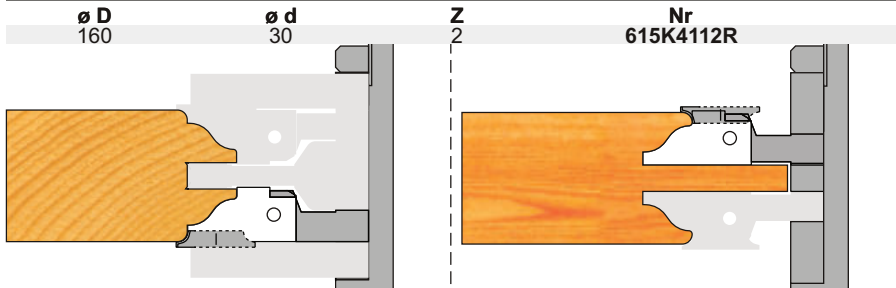

PÍLOVÝ KOTUČ NA ODREZANIE ZASKLIEVACEJ LIŠTY

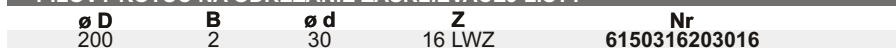

Systém nástrojov na výrobu interiérových dverí s krátkym čapom, alebo kolíkovým spojom. V základe je sada dodávaná na výrobu dverí s odrezom lišty pre drevenú výplň s profilom 01. Túto je možné doplniť o frézu na tenkú lištovanú výplň. Rovnako je možné sadu rozšíriť aj o nástroje pre výrobu dverí s plnou drevenou výplňou.

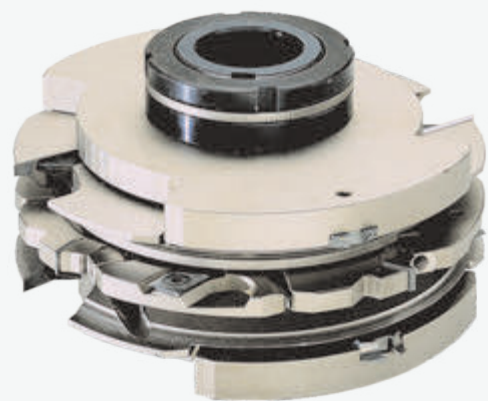

TP42 UNIVERZÁLNE FRÉZY NA DVERE

HW

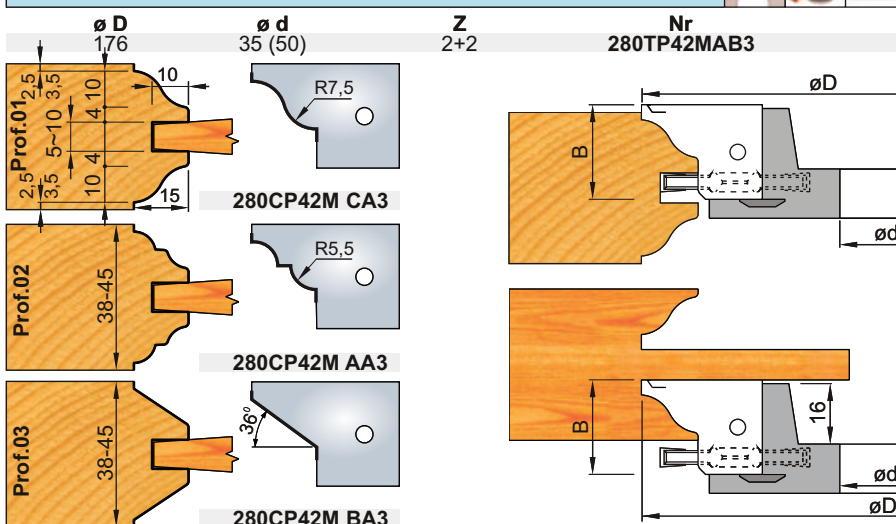

Univerzálny nástroj, štandardne osadený profilom CA3 je vhodný aj pre remeselné spodné frézy. Pri výrobe dverového profilu sa vyžaduje dvojnásobné prefrezovanie.



YS112AZM HW 
SADA ŽILETKOVÝCH FRÉZ NA DVERE

ALU	σD	σd	Z	Nr SET
	132	30	2+2	112SYS112AZM

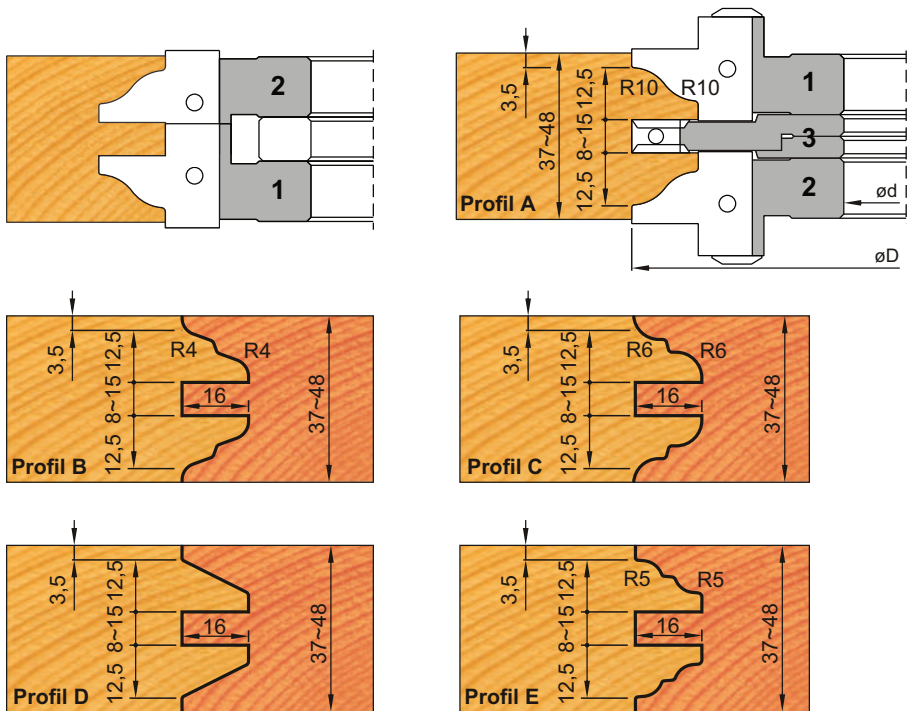

Sada pozostáva z dvoch profilovacích nástrojov a staviteľnej drážkovacej frézy. V základe je osadená profilom A. Určená pre dvere s pevnou drevenou výplňou.

NDK HW 
SADA FRÉZ NA RÁMOVÚ KONŠTRUKCIU DVERÍ

ALU	σD	σd	Z	Nr
	140	30	2+2	235GRSPTM060053

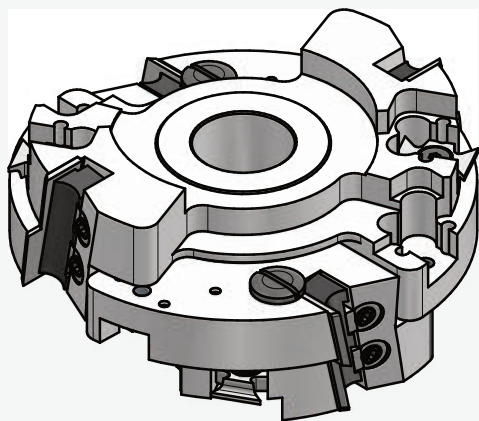

sada nožov na priznaný spoj	45°	235xxx45
sada nožov na priznaný spoj	$R=1,5$	235xxxR1
sada nožov na priznaný spoj	$R=3$	235xxxR3

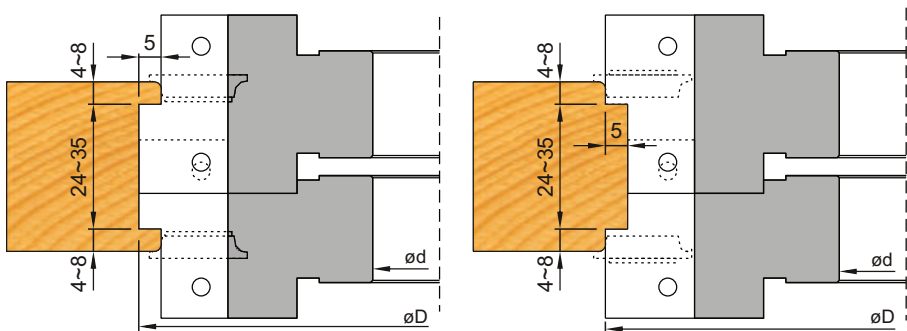

PRÍKLADY POUŽITIA:

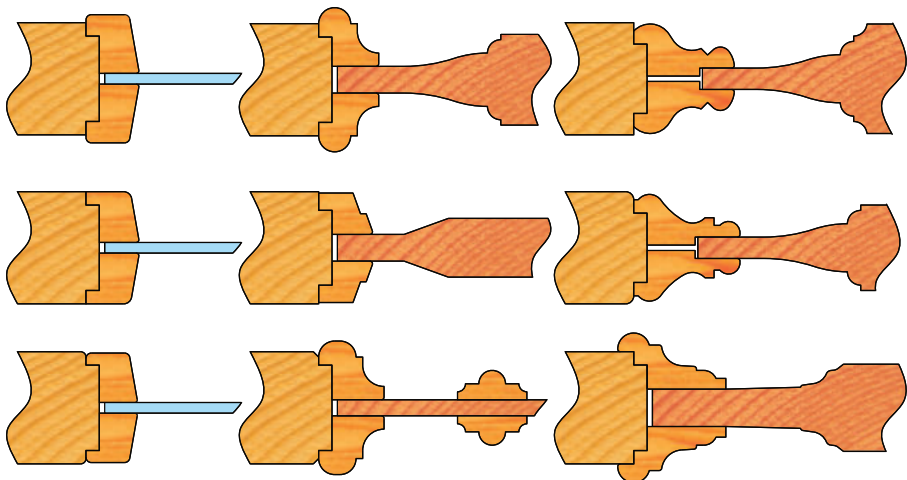

Sada nástrojov na rámovú konštrukciu dverí. Spoj typu kontra-rekontra je možné doplniť o priznaný spoj požadovaného rádiusu. Typom spoja a tvarovou lištou je následne možné vyrobiť dvere požadovaného designu, od historických replík až po moderný minimalistický štýl.

421 FRÉZY NA DVERE S DLHÝM ČAPOM

HW

ø D	ø d	Z	Nr
160	30 (40,50)	2	615K4211530R3
320	30 (40,50)	4	615K4222230R3

osadené v nástroji R 3 opcia 45° R 1,5

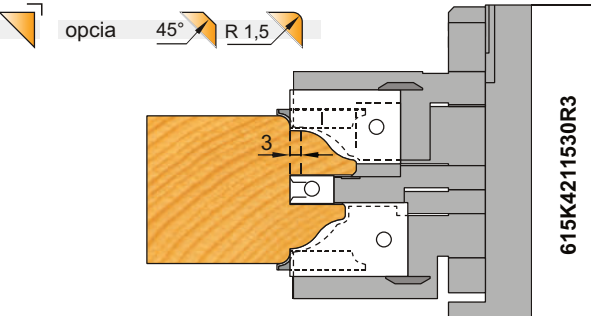
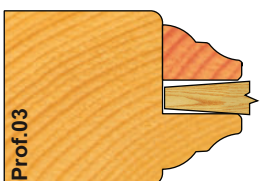
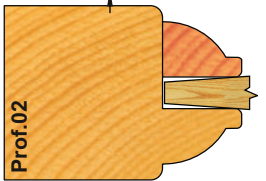
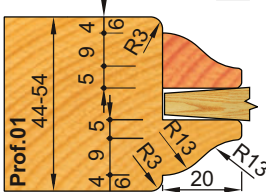

615K4211530R3

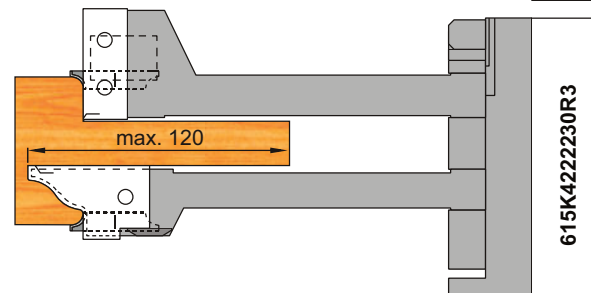

615K4222230R3

Priemyselná žiletková sada na interiérové dvere s dlhým, alebo krátkym čapom. Bez priznaného spoja, alebo s priznaným spojom (v základe R3). S vyrezávaním sklo-lišty, nastavitelnou drážkou pre výplň. Možnosť osadenia troch druhov profilov (v základe profil 01).

ROZŠÍRENIE NA TENKÚ VÝPLŇ

ø D	B	ø d	Z	Nr
166	4	60	8FZ	615A5234

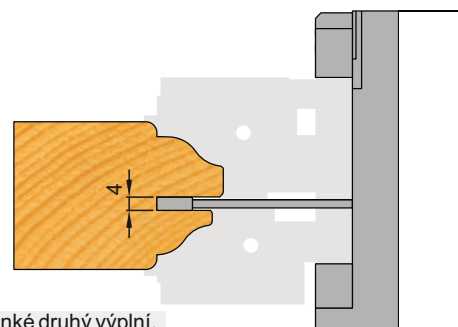

Drážkovacia fréza s navarenými plátkami pre tenké druhy výplní.

ROZŠÍRENIE - PROFIL BEZ ODREZU LIŠTY

ø D	ø d	Z	Nr
166	30 (40,50)	2	615K421V060R3
320	30 (40,50)	4	615K422P060R3

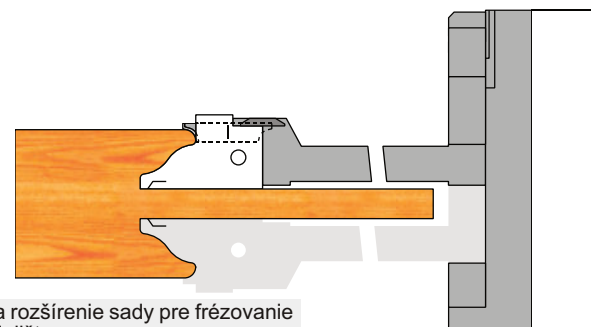
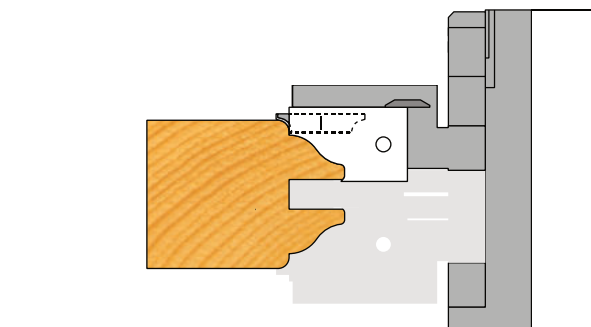
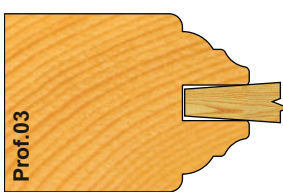
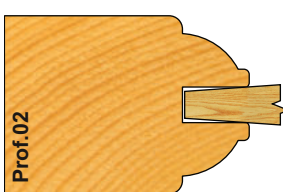
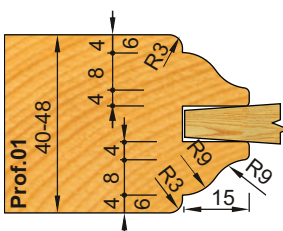

Dodatočné žiletkové nástroje na rozšírenie sady pre frézovanie dverového profilu bez odrezu sklolišty.



988R FALCOVACIE FRÉZY S VNÚTORNÝM RÁDIUSOM				HW
$\varnothing D$	$\varnothing d$	Z	Nr SET	
125	30	4+2	530988R1R3	

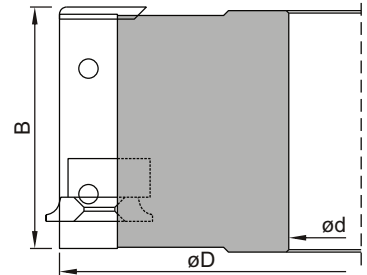
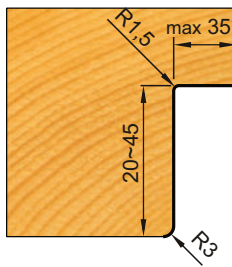

K423-2 FALCOVACIA SADA NA DVERE - ROVNÁ				HW
t	$\varnothing D$	$\varnothing d$	Z	Nr SET
13	156	30(40,50)	2+2	615K4230230R3
15	156	30(40,50)	2+2	61593013

osadené v nástroji opcia

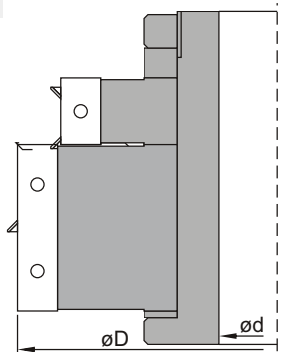
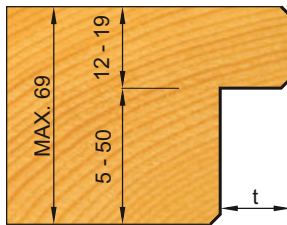

K423-6 FALCOVACIA SADA NA DVERE - ŠIKMÁ				HW
t	$\varnothing D$	$\varnothing d$	Z	Nr SET
11	156	30(40,50)	2+2	615K4230630R3
15	156	30(40,50)	2+2	61584717

osadené v nástroji opcia

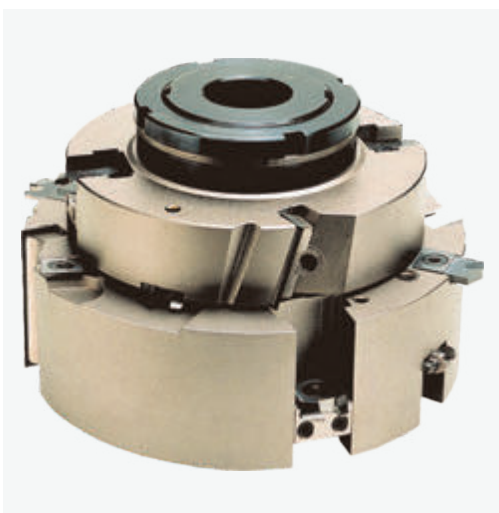
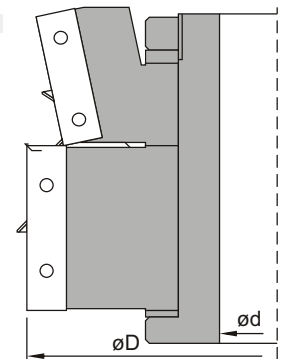
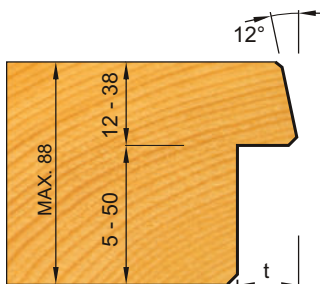

K449 FALCOVACIA SADA NA DVERE S TESNENÍM				HW
$\varnothing D$	$\varnothing d$	Z	Nr SET	
160	30	2+2	615K4490030R3	

osadené v nástroji opcia

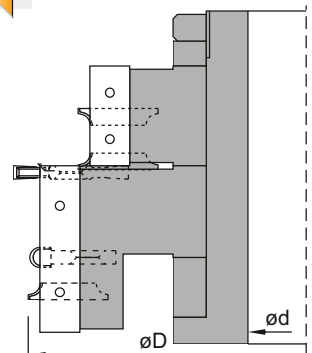
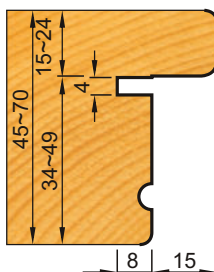

8373 SADA FRÉZ NA DVEROVÉ LIŠTY

HW



KLASIK

TYP	ø D	ø d	Z	Nr
1	131	30	2	11183731
2	140	11,5	2	11183732
3	119	23,5	2	11183733

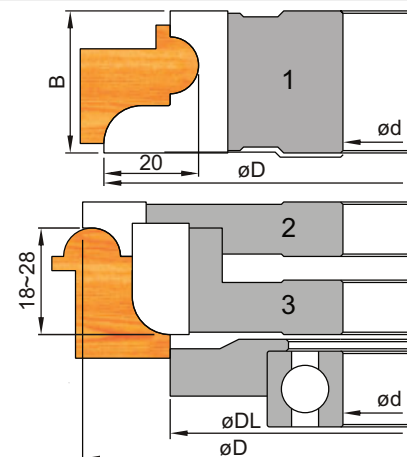
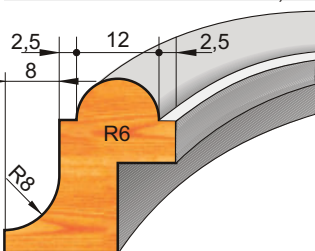

RUSTIK - SET

ø D	ø d	Z
137	30	2+2

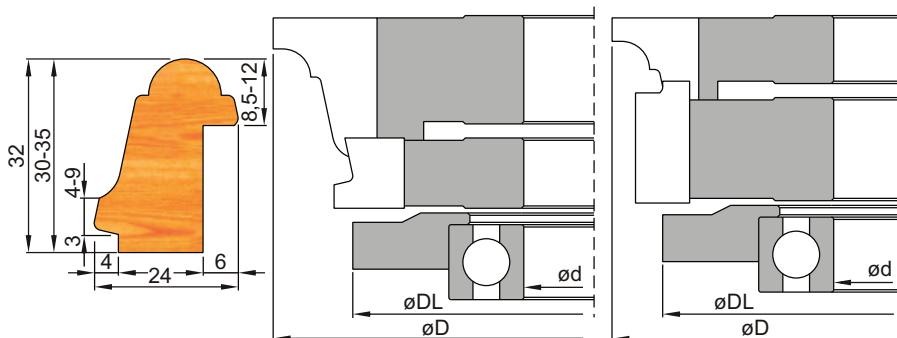

HISTORIK - SET

ø D	ø d	Z
176	30	2

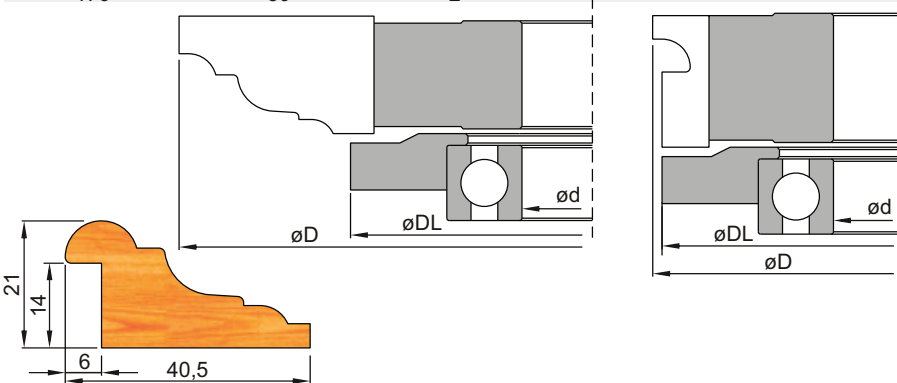

ZÁKAZKOVÉ FRÉZY NA PROFILOVÉ LIŠTY

HW, HS, SP



lišty soklové

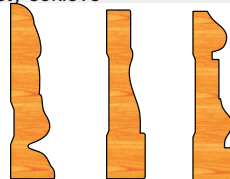

lišty rímsovové

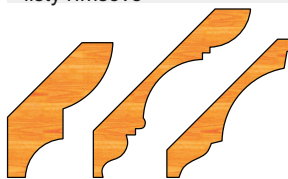

lišty madlové



lišty zasklievacie



lišty rohové



lišty krycie

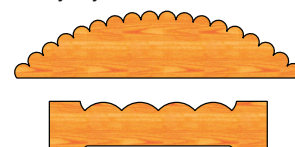

Vyrábame zákazkové profilové frézy. Vyžiadajte si katalóg profilov pre Vašu inšpiráciu.



5061.1 ZÁRUBŇOVÁ SADA ECONOMY

SET	∅ D	∅ d	Z	Nr
Fréza č.3	157	30	4	11150611
	157	30	4	11114872

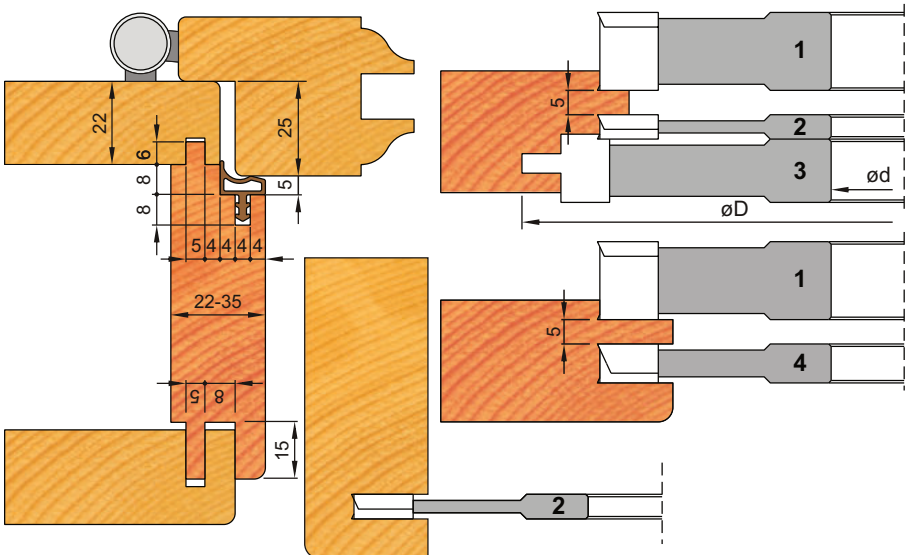

Základná sada na obložkové masívne zárubne. Určená na remeselné použitie. Tvarovú frézu na tesnenie je možné objednať aj samostatne.



T190 FRÉZY NA ZÁRUBNE – DRÁŽKA NA TESNENIE

∅ D	B	∅ d	Z	Nr
160	20	30	4+2+2+2	235T190MS044784

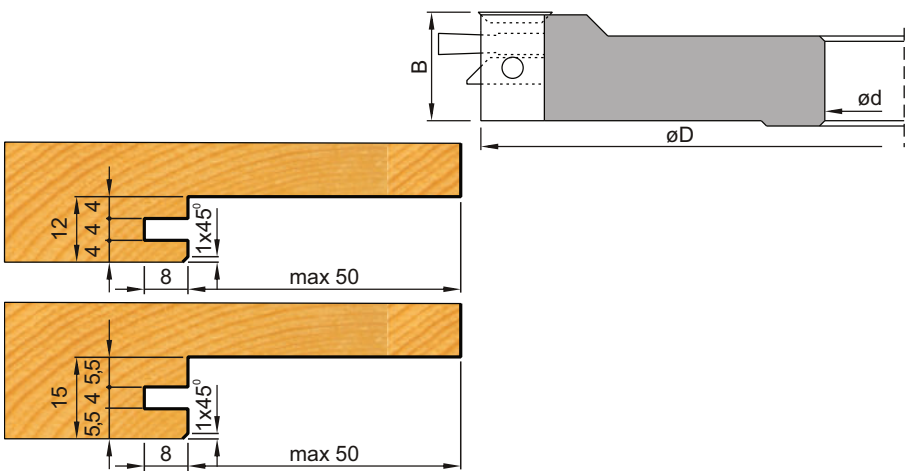

Žiletková fréza na frézovanie drážky na tesnenie šírky 12 a 15mm. Nástroj je určený predovšetkým na dyhované a laminované materiály. V kombinácii s ďalšími nástrojmi je vhodný na falcové aj bezfalcové dvere.

T190 FRÉZY NA ZÁRUBNE – LDTD

∅ D	∅ d	Z	Nr
200	30	4+2+2+2+2	235GRSPTM059358

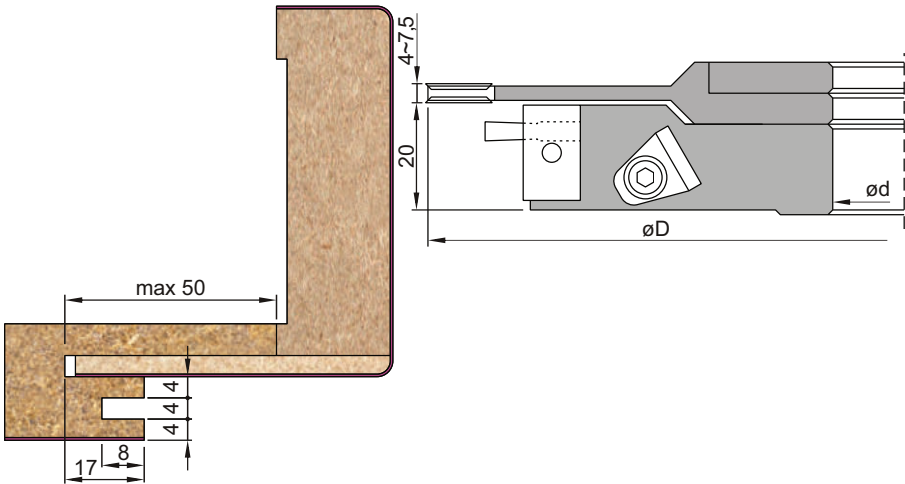

Žiletková fréza na frézovanie na dyhované a laminované materiály. Doplnením o DIA segment v spodnej časti je možné dosiahnuť veľmi vysokú životnosť nástroja. Podľa hĺbky zafrézovania je možné vyrobiť zárubňu pre falcové aj bezfalcové dvere.

A35423
ZÁRUBŇOVÁ SADA PROFI

HW



$\varnothing D$	$\varnothing d$	Z	Nr	€
157	30	2+2	615A35423	1 125,20

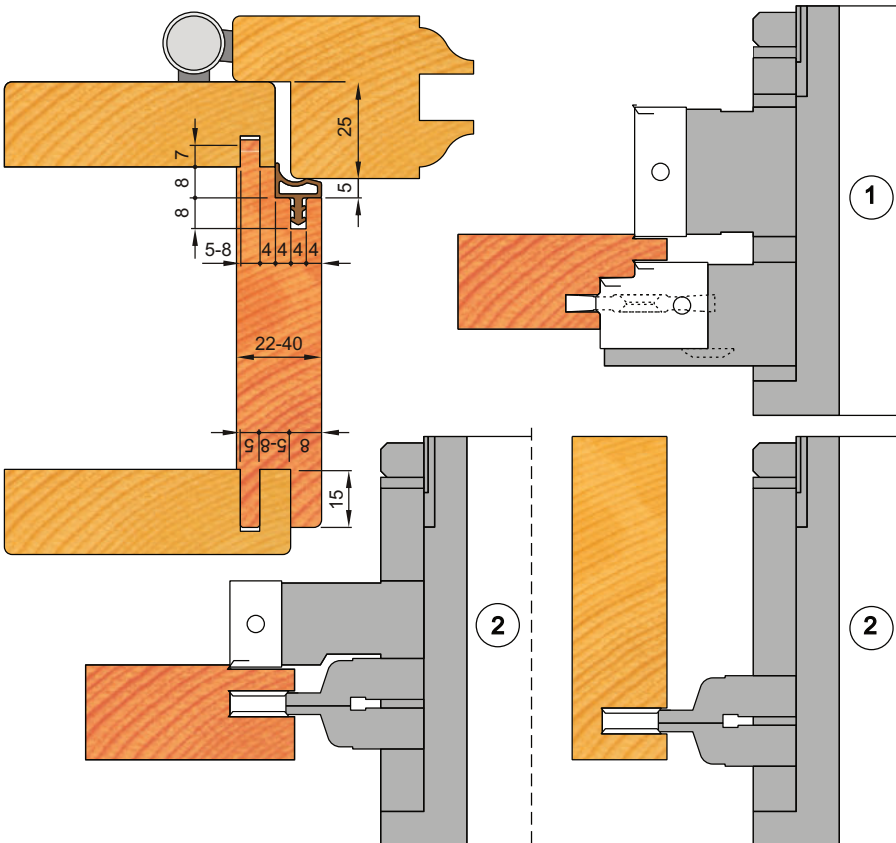

Sada nástrojov na výrobu kompletnej obložkovej zárubne. Sada pozostáva z dvoch zostáv nástrojov. V sade je zakomponovaná nastaviteľná drážkovacia fréza, ktorá umožňuje aj zosilnenú konštrukciu spojovacieho pera.

ROZŠÍRENIE NA TESNENIE ŠÍRKY 15MM

žiletka	Nr	€
	615A3542A2	35,50

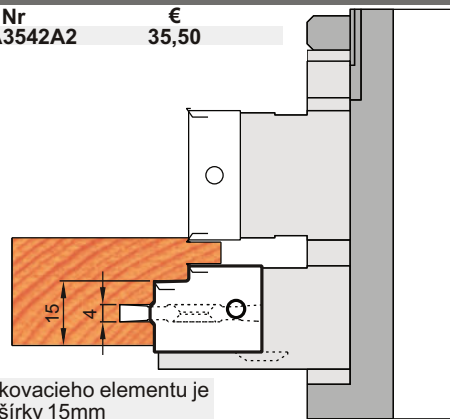

Doplnením tvarovej žiletky a prestavením drážkovacieho elementu je možné robiť aj obložkové zárubne pre tesnenie šírky 15mm

ROZŠÍRENIE NA BEZFACLOVÉ DVERE

$\varnothing D$	$\varnothing d$	Z	Nr	€
187	50	2+2	615A5201	595,-

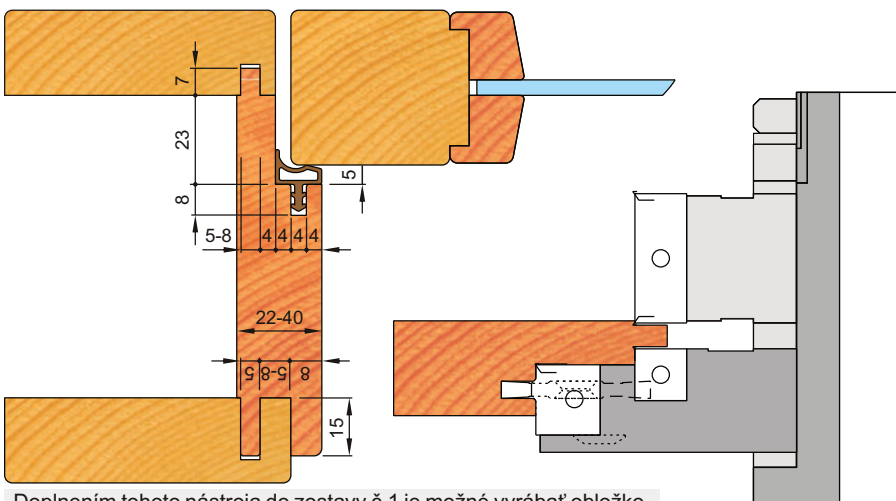

Doplnením tohoto nástroja do zostavy č.1 je možné vyrábať obložkové zárubne pre bezfalcové dvere.