

TECHNICKÉ ŠPECIFIKÁCIE	QTM1
Vretenový motor	0,75 kW
Invertor pre vreteno	0,75 kW
Dĺžka vretena	150 mm
Vákuová pumpa	1,5 kW
Výfukové potrubie	90 mm
Stôl so vzduchovým vankúšom	1700 x 700 mm
Rozmery	1700 x 1045 x 1046 mm
Hmotnosť	cca. 200



## QTM1

Brúska hrán so vzduchovým vankúšom stola 1700 x 700 mm, pre obrobky s významnými rozmermi a hmotnosťou. Prevádzka s nezávislým čerpadlom alebo jednoducho stlačeným vzduchom.



### APLIKÁCIE

- Brúsenie hrán obrobku s príslušnými rozmermi a hmotnosťami
- Ideálne pre schody

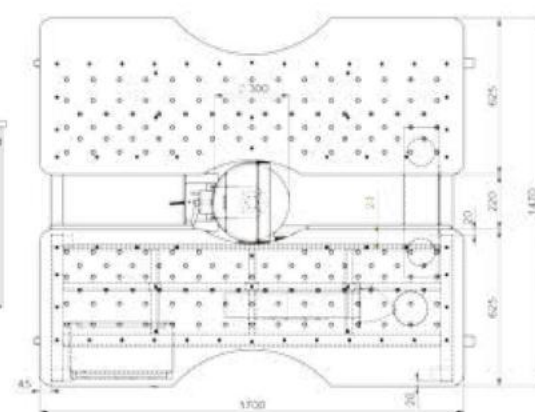
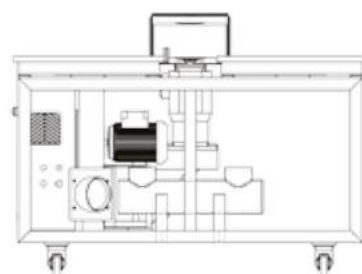
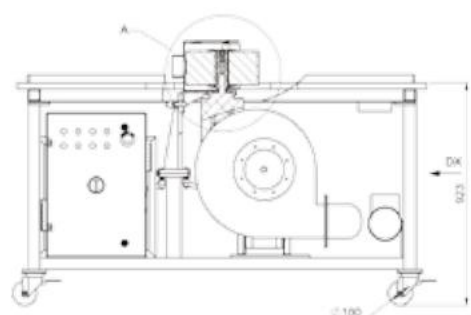

### CHARAKTERISTIKA

- Pracovná rýchlosť kefy od 200 do 1200 ot./min., plynule nastaviteľná cez invertor
- Vzduchový vankúš
- Stôl 1700 x 700 mm, vybavený vákuovou pumpou 1,5 kw
- stroj je namontovaný na brzdených kolieskach, aby bol stroj mobilný

### VÝHODY

- Ľahká manipulácia s kusmi, ktoré sú inak príliš ťažké na ručné premiestňovanie
- Možnosť vytvoriť bunku práce umiestnením viacerých strojov
- Ideálne na brúsenie surového dreva a brúsenie tmelom vďaka možnosti použitia dvoch rôznych zrnitostí na tom istom kefa (otočenie v smere alebo proti smeru hodinových ručičiek) vďaka použitiu invertoru